



MANUAL DE INSTRUCCIONES

MANUAL DE INSTRUÇÕES

Bastidor de Aluminio Plegable Telescópico para Ventanas
Estrutura em Alumínio Dobrável Telescópica para Janelas

CONTENIDO Y LINKS DE LA WEB/ CONTEÚDO E LINKS DA WEB

Piezas/ Peças _____	3
Visión Global/ Visão geral _____	4
Desplegar el bastidor plegable/ Desdobrar a estrutura dobrável _____	6
Montaje de los ganchos superior y inferior/ Montagem dos ganchos superiores e inferiores _____	8
Establecer el tamaño del bastidor plegable/ Definir o tamanho da estrutura dobrável _____	10
Ajustar las tiras de cepillo/ Ajustar as tiras escova _____	18
Colocar la red/ Colocar a rede _____	20
Montaje de las tapas/ Montagem das tampas _____	23
Colocar el bastidor plegable en la ventana/ Colocar a estrutura dobrável na janela _____	24

¡Gracias por haber elegido este producto de tesa!

El montaje se ha estructurado en secciones a través de las cuales estas instrucciones lo guiarán.

Obrigado por ter escolhido este produto da tesa

A montagem foi estruturada em secções através das quais estas instruções o guiarão.



Aquí encontrará un video que explica el montaje de este producto:
tesa.ly/falt_steps

Aqui encontrará um video que explica a montagem deste produto:
tesa.ly/falt_steps



Puede encontrar versiones en otros idiomas de estas instrucciones de montaje aquí:
tesa.com/folding-frame

Pode encontrar versões noutras idiomas destas instruções aqui:
tesa.com/folding-frame

PIEZAS/PEÇAS



Este producto contiene piezas pequeñas que se pueden tragar.

Este produto contém peças pequenas que podem ser engolidas.

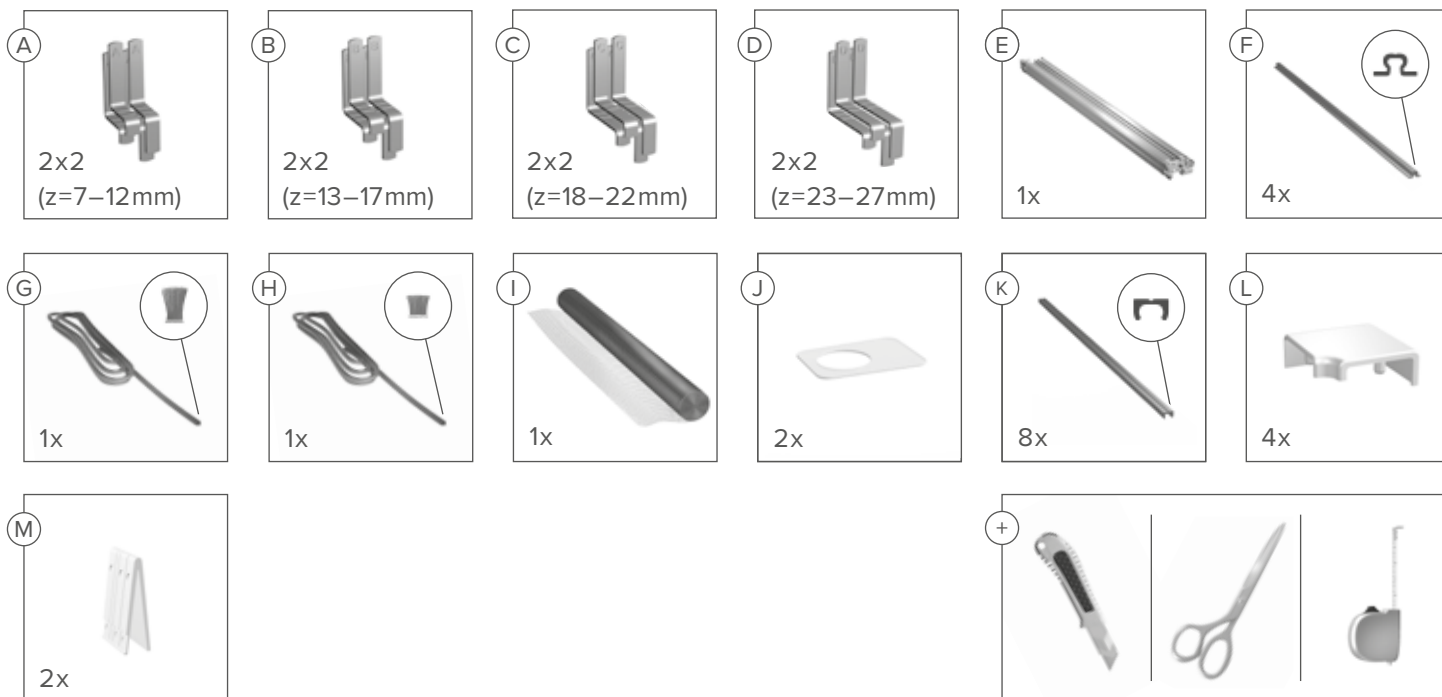

	Pieza / Peça	Nº art. / Item nº
A.	Conjunto de ganchos de metal A / Conjunto de ganchos metálicos A	10216
B.	Conjunto de ganchos de metal B / Conjunto de ganchos metálicos B	10217
C.	Conjunto de ganchos de metal C / Conjunto de ganchos metálicos C	10218
D.	Conjunto de ganchos de metal D / Conjunto de ganchos metálicos D	10219
E.	Bastidor plegable, antracita / Estrutura dobrável, antracite	10214
	Bastidor plegable, blanco / Estrutura dobrável, branca	10215
F.	Barras de tope / Calhas travão	10036
G.	Tiras de cepillo, cerdas largas / Tiras escova, cerdas longas	10085
H.	Tiras de cepillo, cerdas cortas / Tiras escova, cerdas curtas	10088
I.	Malla de red Clear View Ultra / Rede com malha Clear View Ultra	10220
J.	Pestañas de agarre, transparentes / Pegas transparentes	10045
K.	Canaletas de clip / Calhas clip	10011
L.	Juego de tapas, antracita / Conjunto de tampas, antracite	10221
	Juego de tapas, blanco / Conjunto de tampas, branco	10222
M.	Espaciador, antracita / Espaçador, antracite	10077
	Espaciador, blanco / Espaçador, branco	10076
+	Cúter / X-ato	-
+	Tijeras / Tesoura	-
+	Cinta métrica / Fita métrica	-

Si tiene alguna pregunta, sugerencia, problema o necesita piezas de repuesto, utilice nuestro formulario de contacto a través de: www.tesa.com/es-es/consumo

Por teléfono puede comunicarse directamente con nosotros (de lunes a viernes de 9-17 h) al: 93 758 33 00

Em caso de dúvidas, sugestões, problemas ou necessidade de peças de reposição, por favor, utilize o nosso formulário via:

www.tesa.com/pt-pt/consumidor

Por telefone, pode comunicar diretamente connosco (de segunda a sexta-feira, das 9h-17h) para: 21 434 96 00



Aquí encontraras un video de los diferentes pasos de montaje de este producto:

tesa.ly/falt-steps

Encontre aqui um vídeo explicativo dos vários passos para a montagem deste produto: tesa.ly/falt-steps

VISIÓN GLOBAL / VISÃO GERAL

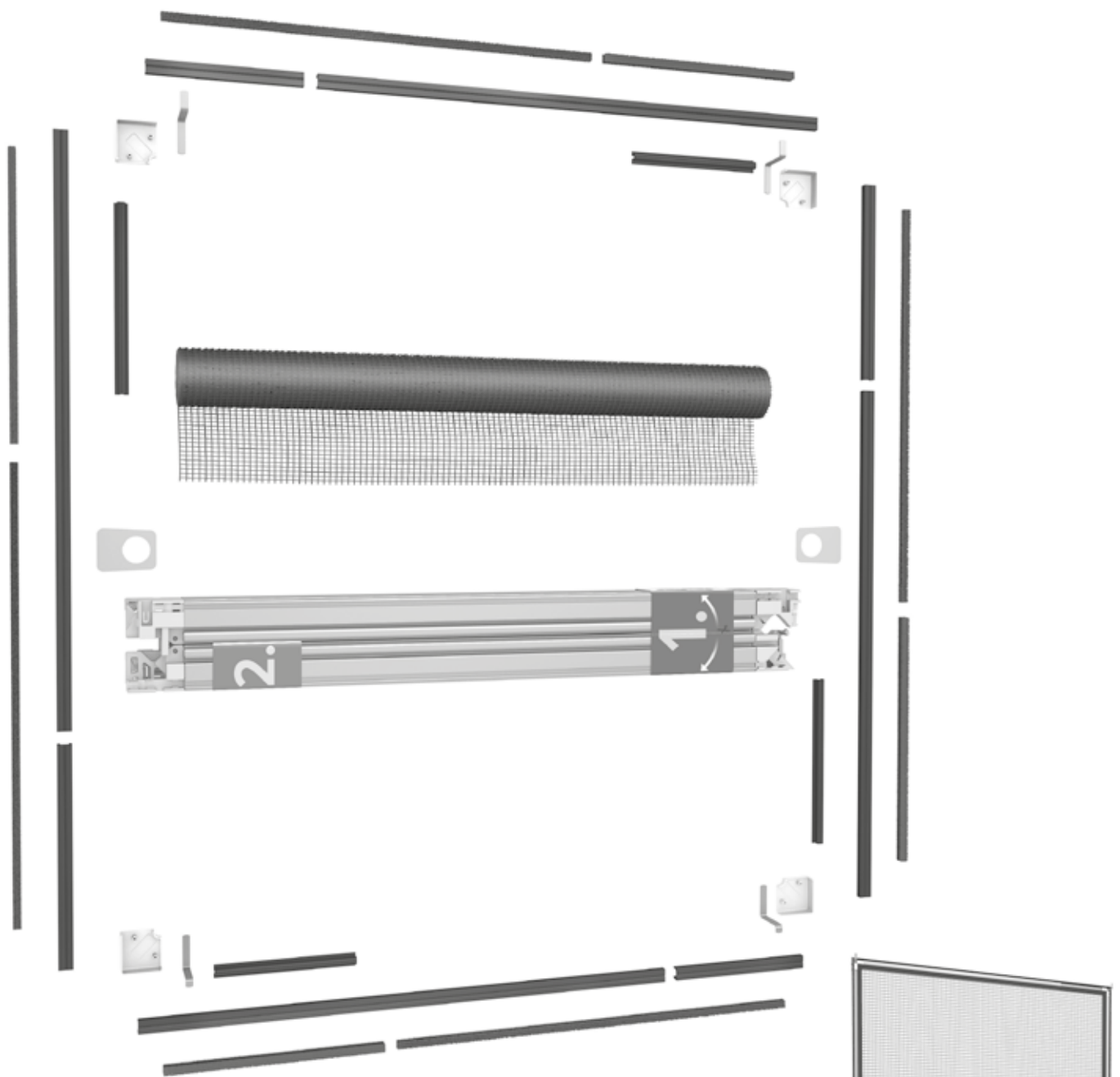

- Retire el embalaje y coloque el contenido en la superficie de trabajo.
- Lea atentamente el manual de instrucciones y verifique que el contenido esté completo.
- Retirar da embalagem e colocar o conteúdo na superfície de trabalho.
- Ler o manual de instruções cuidadosamente e verificar se o conteúdo está completo.

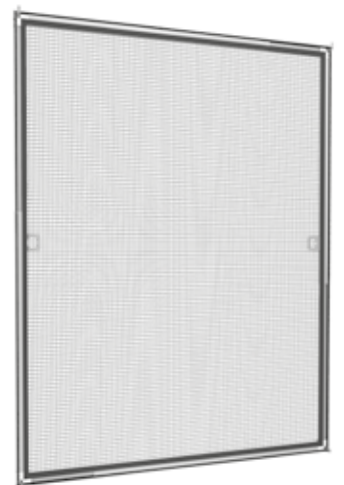

Estructura montada
Estrutura montada

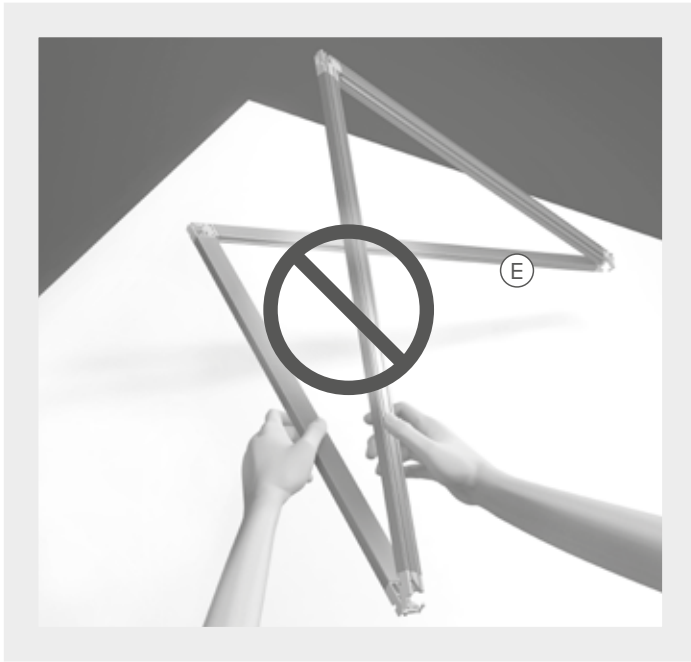

! **Atención: ¡siga el orden de los pasos 1. y 2. mientras el bastidor plegable (E) está apoyado uniformemente en la superficie de trabajo! Existen riesgos y daños en las bisagras de las esquinas.**

! **Atención: ¡Asegúrese de que los perfiles telescópicos estén completamente unidos! De lo contrario, las bisagras pueden dañarse.**

Atenção: Seguir a ordem das etapas 1. e 2. enquanto a estrutura dobrável (E) se encontra apoiada uniformemente na superfície de trabalho! Existe o risco de danificar as dobradiças dos cantos.

Atenção: Verificar se os perfis telescópicos estão completamente unidos! Caso contrário, podem-se danificar as dobradiças.

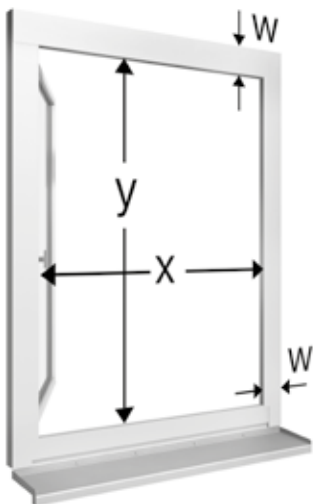

Antes de comenzar el ensamblaje:

Verifique que el producto se ajuste a su ventana midiéndolo.

x = anchura: 760–1380mm

y = altura: 755–1375mm

(Anchura / altura indican el tamaño de la abertura de la ventana cuando está abierta.)

w = espacio requerido para enmarcar toda la ventana: min. 15 mm

Z = Grosor del borde de la ventana: 7–27 mm

Altura entre marco de ventana y persiana: min. 16 mm

Antes de começar a montagem:

Verificar se o produto se encaixa na sua janela, medindo-a.

x = largura: 760–1380mm

y = altura: 755–1375mm

(A largura / altura indica o tamanho da abertura da janela, quando está aberta.)

w = espaço necessário na moldura da janela a toda a volta: min. 15 mm

Z = Espessura do rebordo da janela: 7–27mm

Altura entre a moldura da janela e o estore: min. 16 mm



Las rejillas de seguridad o protectores contra la lluvia pueden impedir la instalación de este producto.

Grades de proteção ou proteções contra chuva podem impedir a instalação deste produto.

DESPLEGAR EL BASTIDOR/ DESDOBRAR A ESTRUTURA

Coloque el bastidor plegable sobre una superficie plana (p. Ej., sobre una mesa) y despléguelo como se muestra en las figuras impresas en las correas.

Colocar a estrutura dobrável numa superfície plana (ex: numa mesa) e desdobrá-la como indicado nas figuras impressas nas cintas.

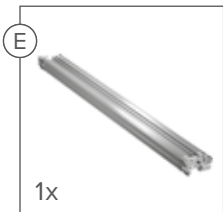
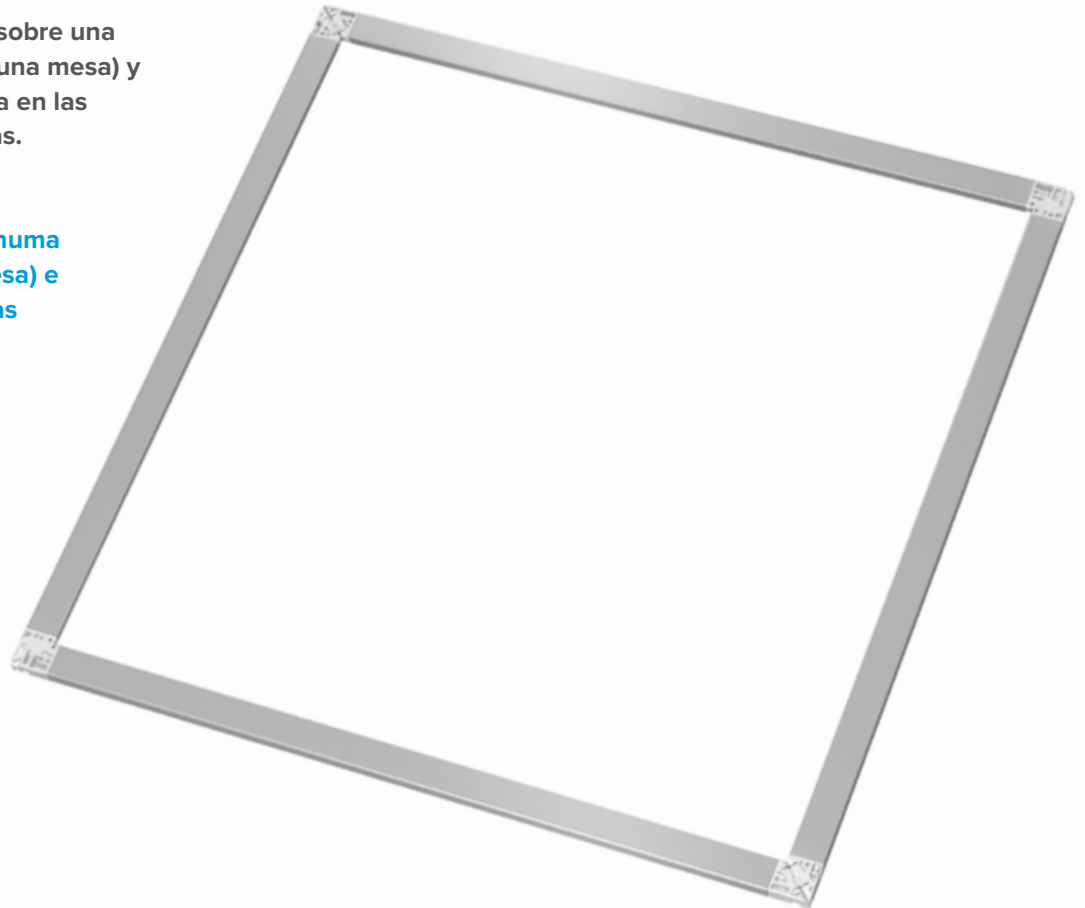

Bastidor plegable
Estrutura dobrável



1. Coloque el bastidor plegable (E) en una superficie plana (por ejemplo, en una mesa). Retire la correa roja (1) y abra el bastidor como lo indican las flechas de la correa, en un ángulo de 90° hasta que el bastidor se fije en las esquinas.
1. Colocar a estrutura dobrável (E) numa superfície plana (ex: numa mesa). Remover a cinta vermelha (1) e abrir a estrutura como indicado nas setas das cintas, num ângulo de 90°, até que a estrutura se fixe nos cantos.

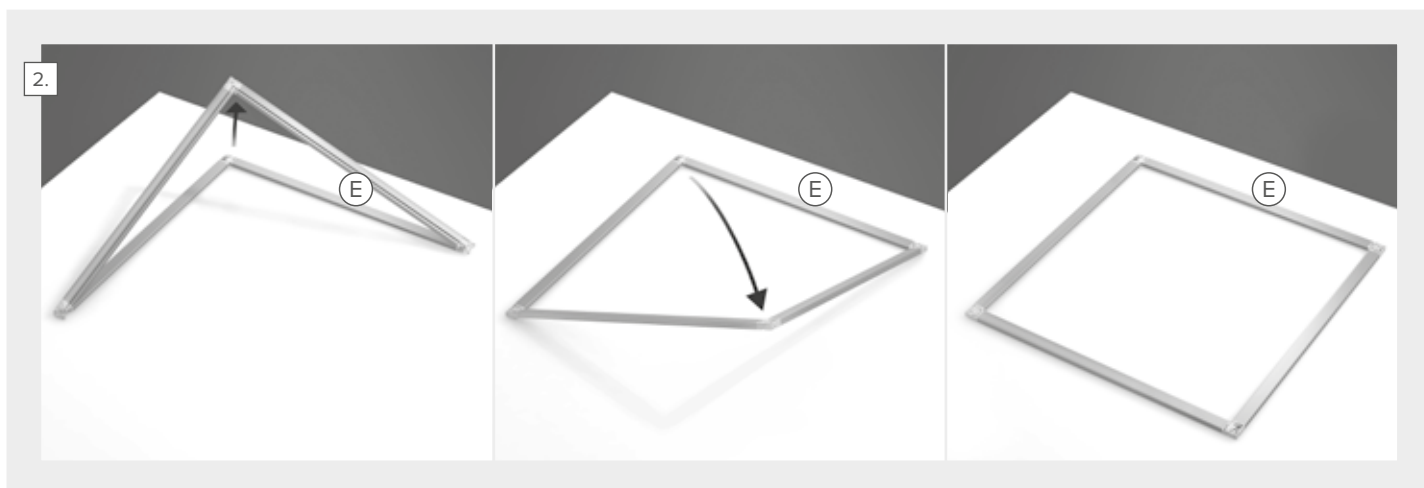

2. El bastidor plegable © permanece en la superficie. Retire la correa azul (2) y despliegue la estructura: tome la esquina superior, levante y gire para crear un cuadrado. Las bisagras encajan en su lugar ya que el bastidor plegable es plano.

2. A estrutura dobrável © permanece na superfície. Remover a cinta azul (2) e desdobrar a estrutura: Pegar no canto superior, levantar e virar para criar um quadrado. As dobradiças encaixam assim que a estrutura dobrável fica plana.

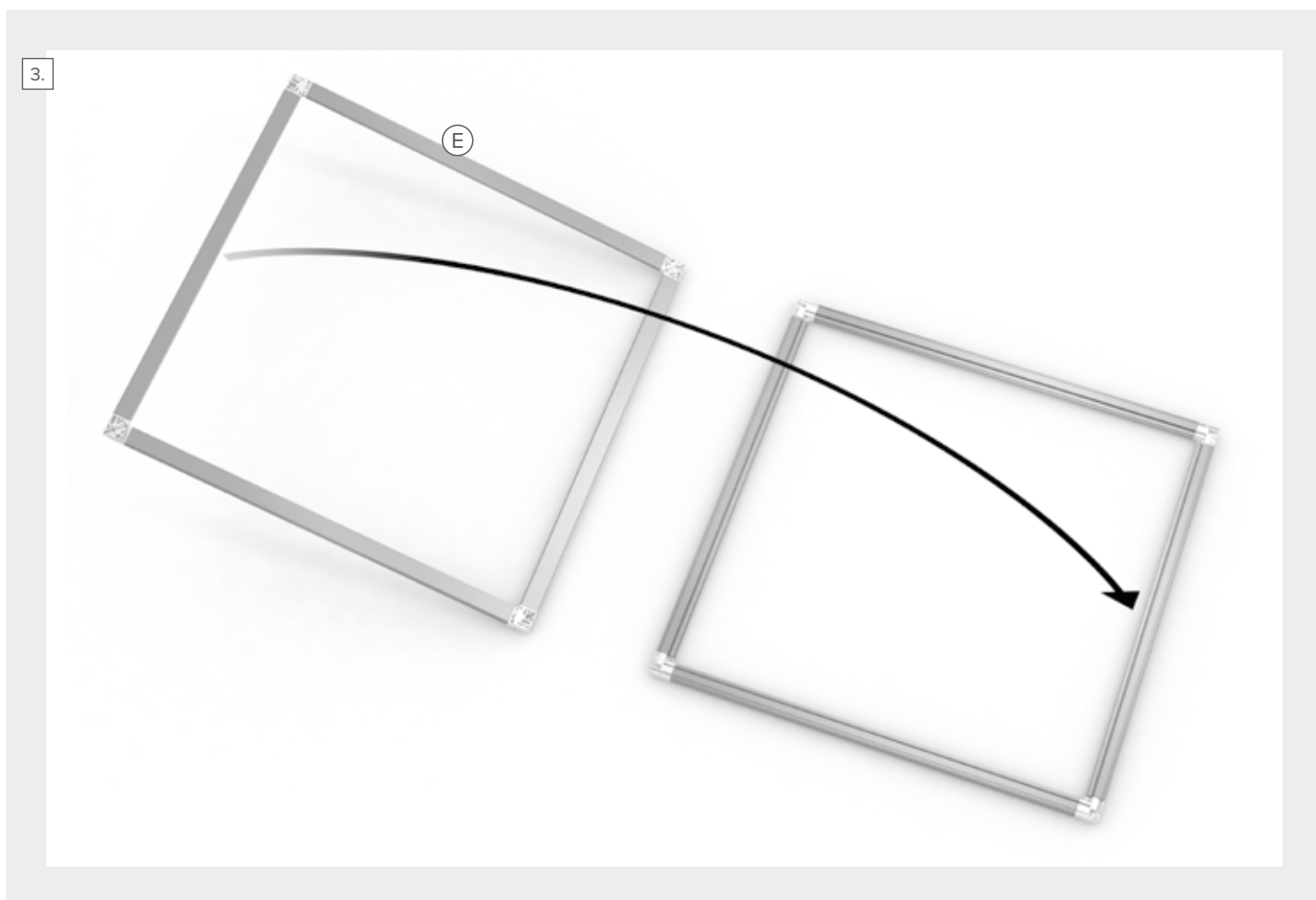

3. Para los próximos pasos, gire el bastidor plegable © 180° (al revés) hacia el otro lado.

3. Para os passos seguintes, girar a estrutura dobrável © 180° (ao contrário) para o outro lado.

MONTAJE DE LOS GANCHOS SUPERIOR Y INFERIOR/ MONTAGEM DOS GANCHOS SUPERIORES E INFERIORES

Los ganchos se unen detrás del marco de la ventana. De esta manera, el bastidor plegable se mantiene correctamente en la parte frontal de la ventana. Este paso del montaje es para elegir los ganchos del tamaño adecuado para el marco de la ventana e insertarlos en las esquinas.

Os ganchos prendem-se atrás da moldura da janela. Deste modo, a estrutura dobrável mantém-se corretamente na parte da frente da janela. Esta etapa da montagem é para escolher os ganchos do tamanho certo para caber na moldura da janela e inseri-los nos cantos.

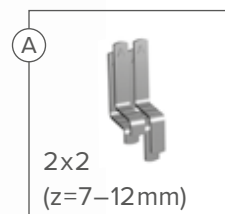
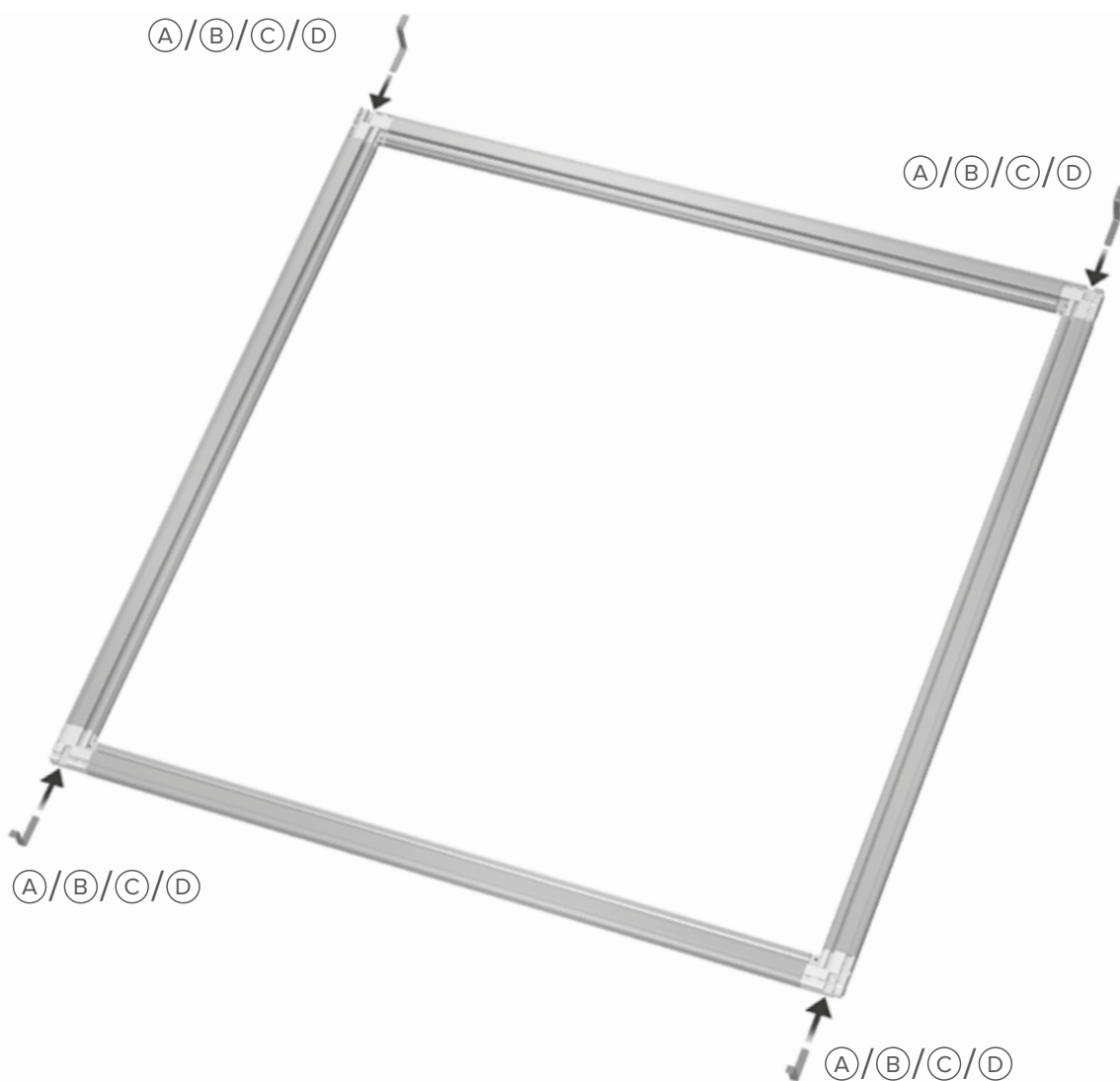

Conjunto de ganchos de metal A
Conjunto de ganchos metálicos A

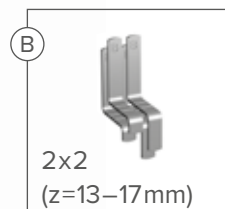

Conjunto de ganchos de metal B
Conjunto de ganchos metálicos B

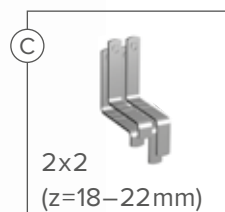

Conjunto de ganchos de metal C
Conjunto de ganchos metálicos C

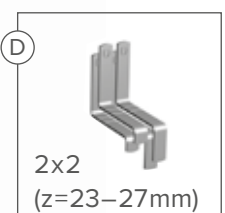

Conjunto de ganchos de metal D
Conjunto de ganchos metálicos D

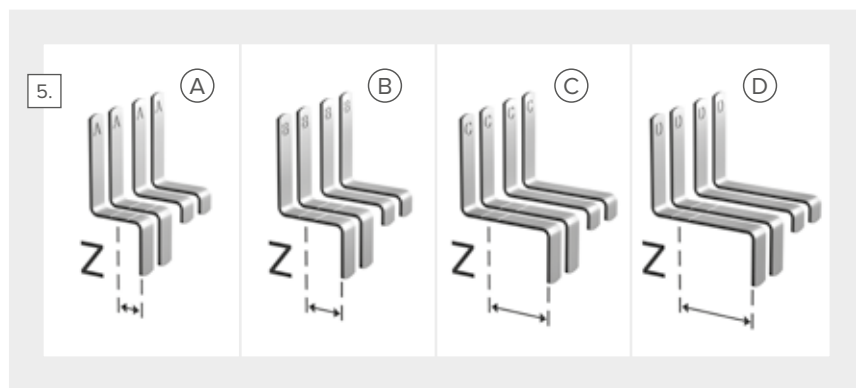
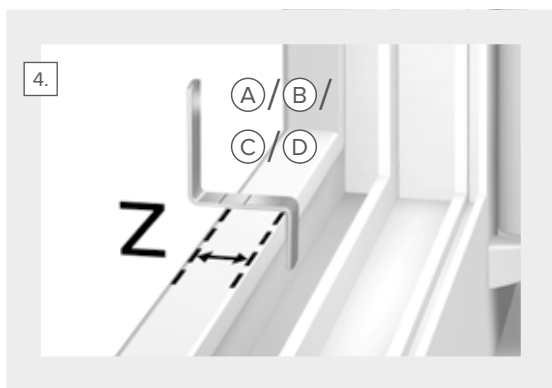

4. Tome uno de cada gancho con las marcas en relieve (A)/(B)/(C)/(D) y colóquelas en el marco de la ventana. El gancho tiene el tamaño correcto si el grosor del borde exterior del marco de la ventana está entre las dos marcas en relieve.

5. Tome los ganchos restantes del tamaño apropiado (A)/(B)/(C)/(D). Se requieren dos ganchos de "pata" largos para las esquinas superiores del marco plegable y dos ganchos de "pata" más cortos para las esquinas inferiores. Los ganchos sin clasificar no serán necesarios para el resto del proceso de ensamblaje.

4. Pegar em um de cada gancho com as marcas em relevo (A)/(B)/(C)/(D) e colocá-los na moldura da janela. O gancho tem o tamanho correto se a espessura do rebordo externo da moldura da janela estiver entre as duas marcas em relevo.

5. Pegar nos ganchos restantes do tamanho adequado (A)/(B)/(C)/(D). São necessários dois ganchos com "pernas" longas para os cantos superiores da estrutura dobrável e dois ganchos com "pernas" mais curtas para os cantos inferiores. Os ganchos não escolhidos não serão necessários para o restante processo de montagem.

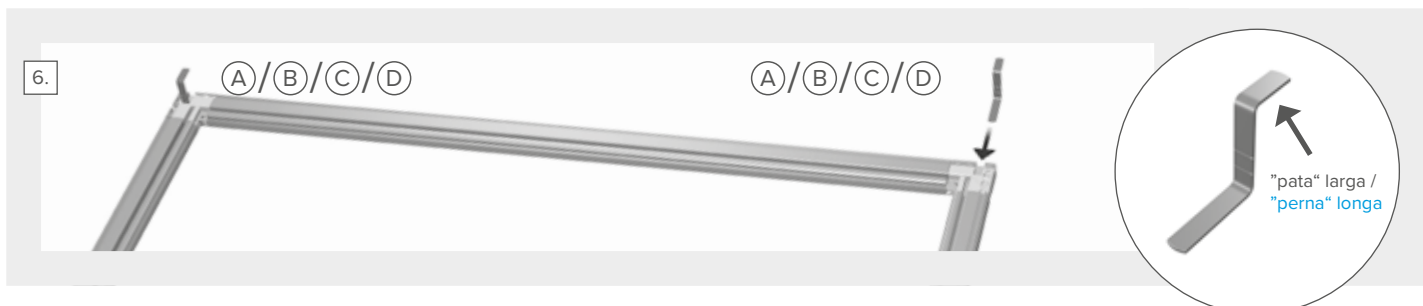

6. Deslice los ganchos seleccionados (A)/(B)/(C)/(D) con las "patas" largas completamente en las esquinas del bastidor plegable que se apoyan contra la parte superior de la ventana después de la instalación.

6. Deslizar os ganchos seleccionados (A)/(B)/(C)/(D) com as "pernas" longas completamente para dentro dos cantos da estrutura dobrável que ficam encostados na parte superior da janela, após a instalação.

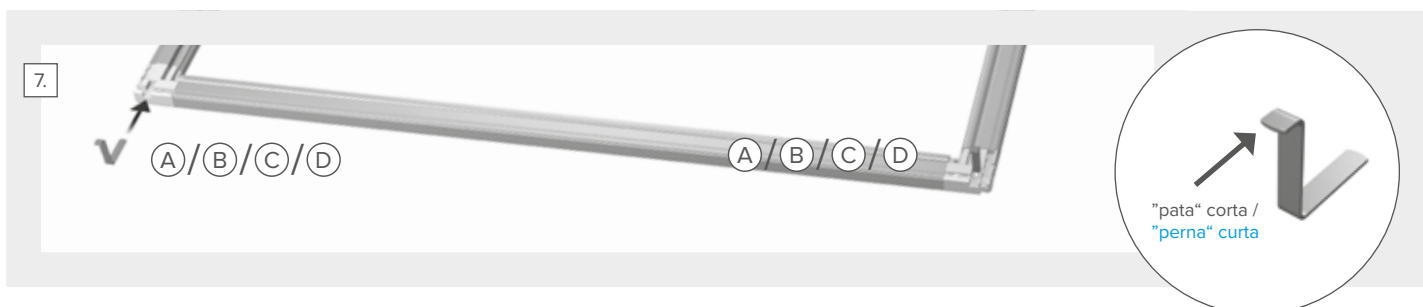

7. Deslice los ganchos seleccionados (A)/(B)/(C)/(D) con las "patas" cortas completamente en las esquinas del bastidor plegable que se apoyan contra la parte inferior de la ventana después de la instalación.

7. Deslizar os ganchos seleccionados (A)/(B)/(C)/(D) com as "pernas" curtas completamente para dentro dos cantos da estrutura dobrável que ficam encostados na parte inferior da janela, após a instalação.

ESTABLECER EL TAMAÑO DEL BASTIDOR PLEGABLE/ DEFINIR O TAMANHO DA ESTRUTURA DOBRÁVEL

Las barras de tope aseguran que el bastidor plegable montado mantenga el tamaño deseado. Para esto, las barras de tope deben prepararse en dos longitudes diferentes.

As calhas travão garantem que a estrutura dobrável montada mantenha o tamanho desejado. Para isto, as calhas travão precisam de ser preparadas em dois comprimentos diferentes.

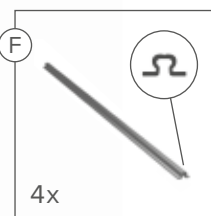
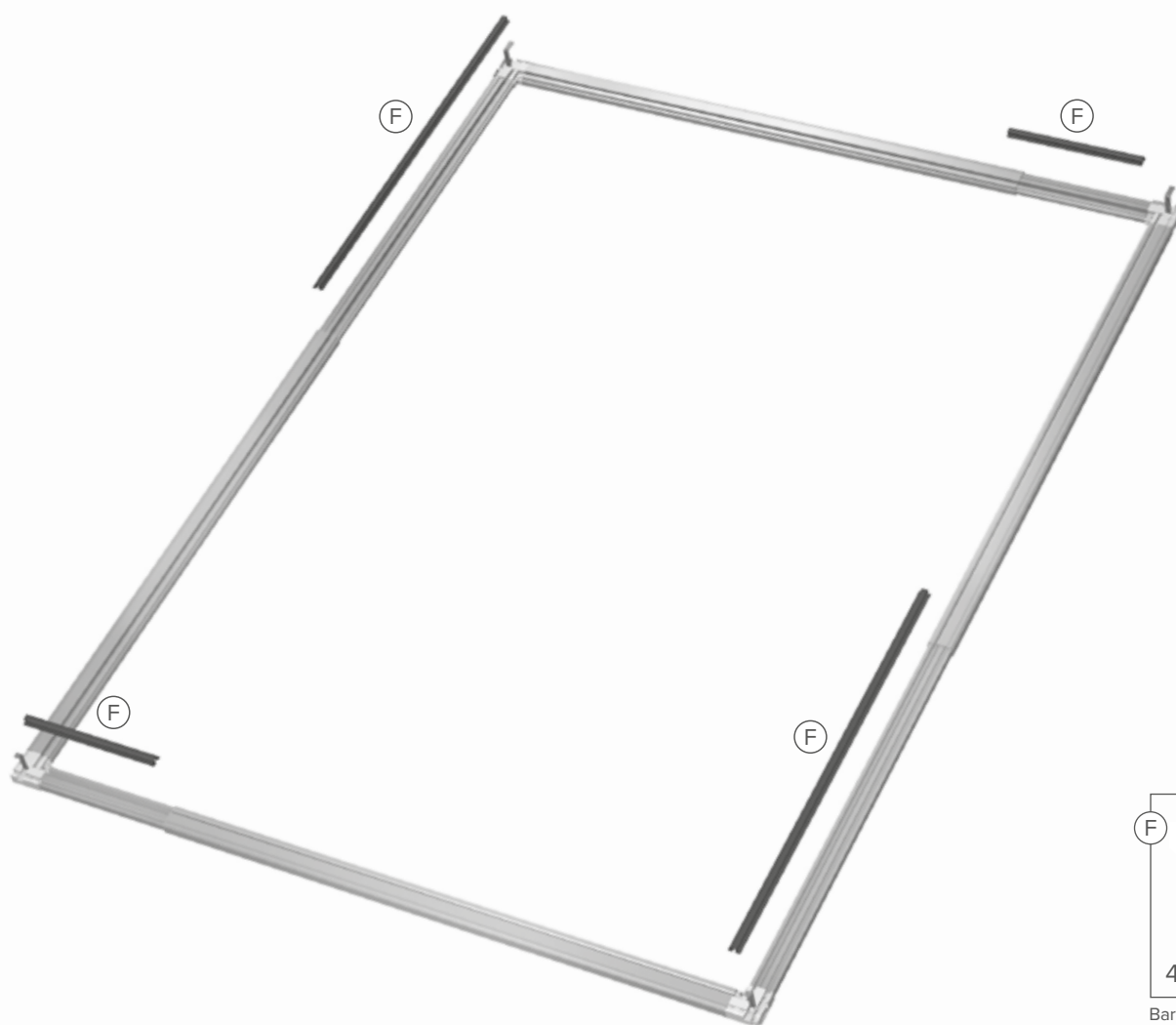

Barras de tope
Calhas travão

Opción A: Determinación del tamaño sin cinta métrica/ Opção A: Determinação do tamanho sem fita métrica

(Cambie a la opción B si la ventana es demasiado alta o demasiado grande para ajustar el bastidor plegable directamente en la ventana).

Con este método, el bastidor plegable se coloca una vez al revés y desde el interior para ajustar el tamaño.

(Alterar para a opção B se a janela for muito alta ou muito grande para ajustar a estrutura dobrável diretamente na janela).

Com este método, a estrutura dobrável é colocada uma vez "de cabeça para baixo" e por dentro para o ajuste do tamanho.

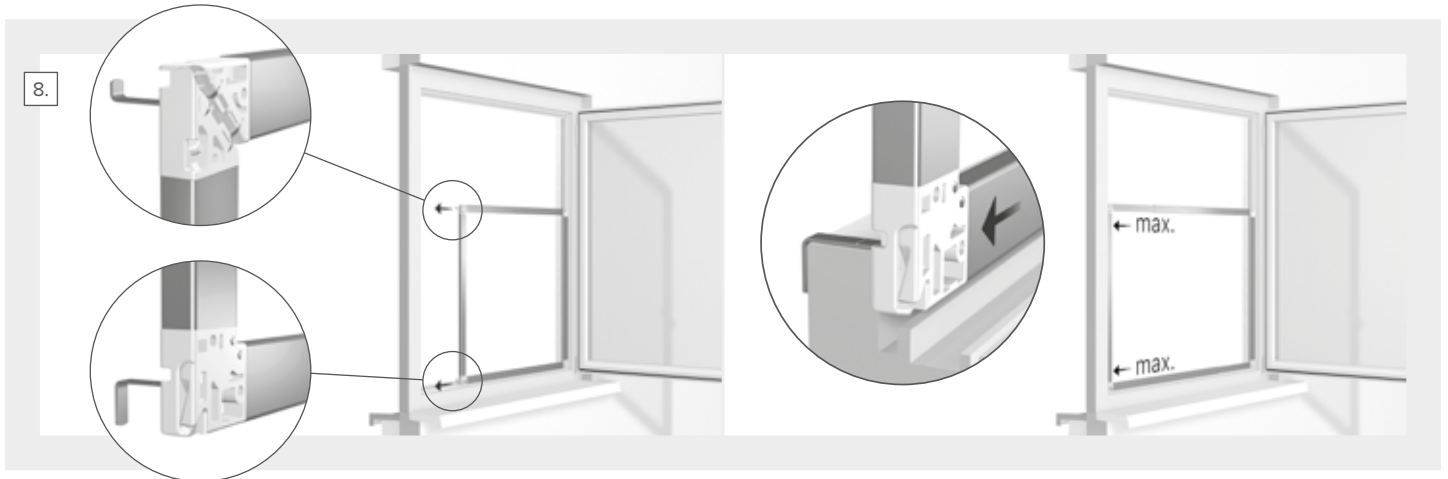

8. Gire el bastidor plegable de modo que ambos ganchos con las "patas" largas miren hacia abajo y los ganchos cortos hacia arriba. Coloque el bastidor plegable desde el interior colocando los ganchos con las largas "patas" sobre el borde inferior del marco de la ventana. Luego expanda el bastidor plegable hacia un lado hasta que sus ganchos izquierdo y derecho entren en contacto con el marco de la ventana.

8. Girar a estrutura dobrável para que ambos os ganchos com "pernas" longas fiquem voltados para baixo e os ganchos curtos para cima. Posicionar a estrutura dobrável pelo interior, colocando os ganchos com as "pernas" longas sobre a borda inferior da moldura da janela. Em seguida, expandir a estrutura dobrável para o lado até que os seus ganchos à esquerda e à direita entrem em contacto com a moldura da janela.

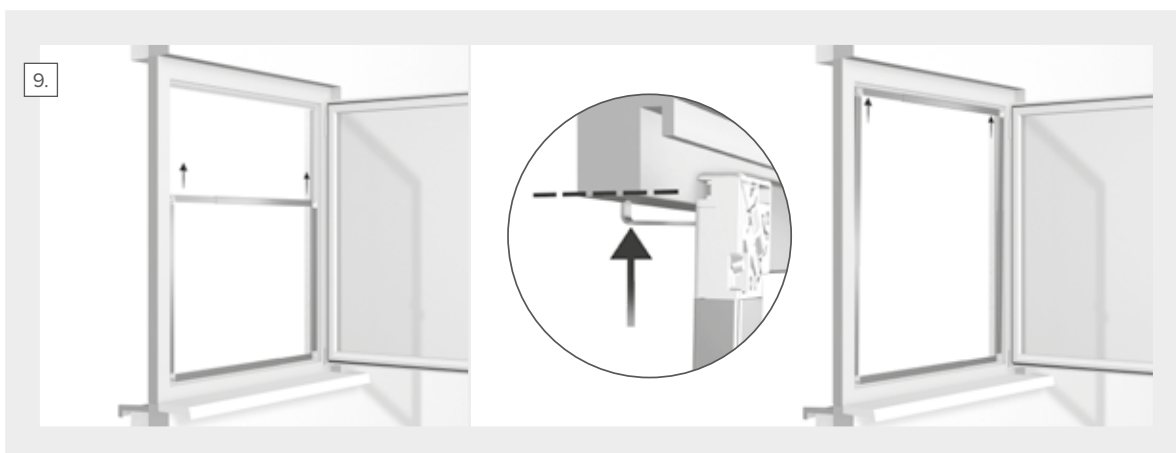

9. Empuje el bastidor plegable hacia arriba hasta que las "patas" de los dos ganchos superiores toquen el borde inferior del marco de la ventana. Por lo tanto, así se define el tamaño del bastidor plegable.

! Atención ¡No más cambios en el tamaño del bastidor plegable! Reemplace cuidadosamente el bastidor plegable en la superficie de trabajo.

9. Empurrar a estrutura dobrável para cima até que as "pernas" dos dois ganchos superiores encostem na borda mais baixa da moldura da janela. Está, assim, definido o tamanho da estrutura dobrável.

! Atenção! Não alterar mais o tamanho da estrutura dobrável! Colocar novamente, com cuidado, a estrutura dobrável na superfície de trabalho.

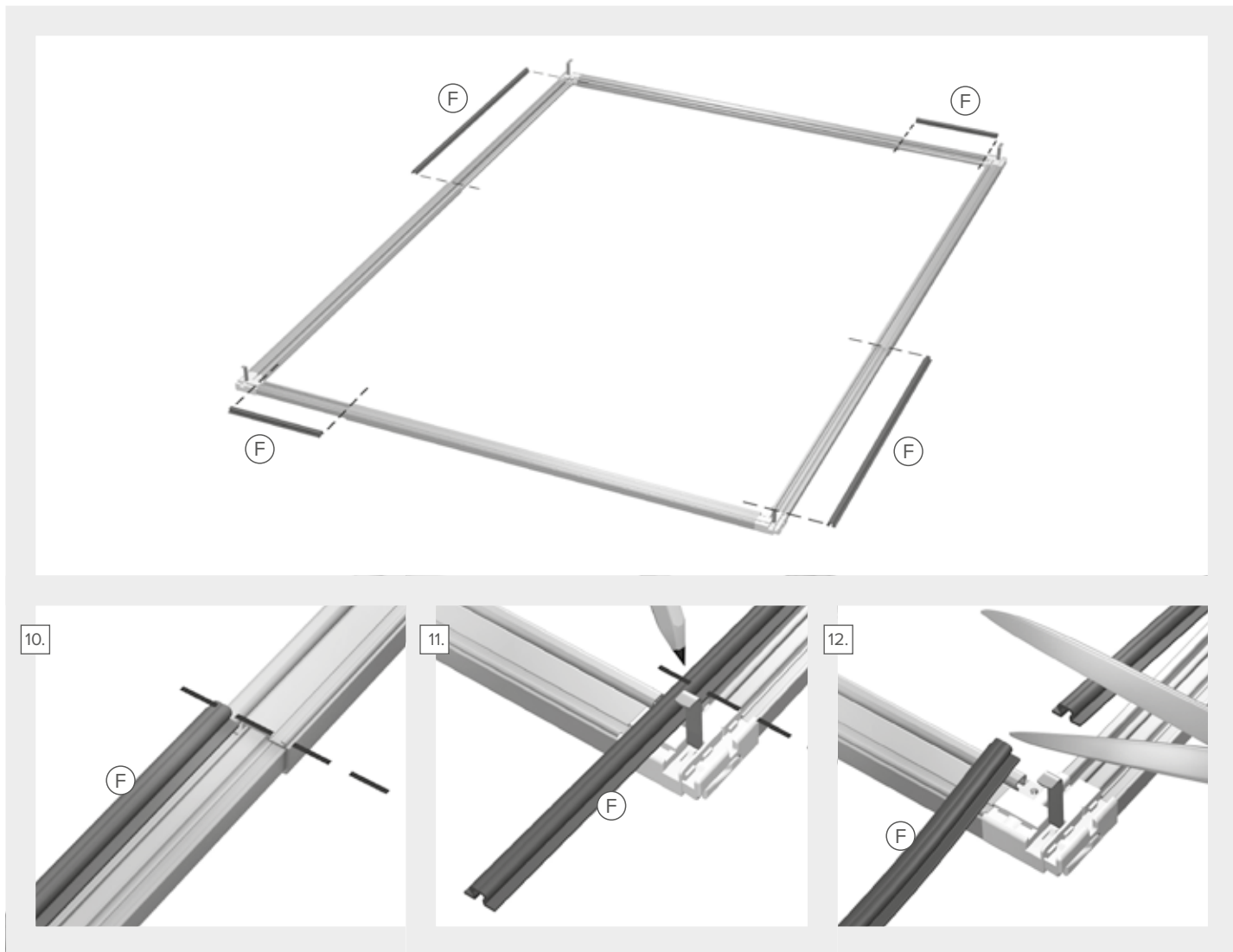

10. Alinee y apoye la tira de tope ① con el extremo del perfil telescópico más largo (el perfil más largo se superpone al más corto durante el telescopio).
11. Marque la longitud de la tira de tope desde la punta del perfil más grande (superior) hasta el borde de la siguiente esquina.
12. Corte la rampa de freno con la mayor precisión posible a exactamente a la longitud requerida.

10. Alinhar e encostar a calha travão ① com a ponta final do perfil telescópico maior (o perfil maior sobrepõe-se ao menor durante a telescopia).
11. Marcar o comprimento da calha travão desde a ponta do perfil maior (superior) até à borda do canto seguinte.
12. Cortar, o mais preciso possível, a calha travão e exatamente com o comprimento necessário.

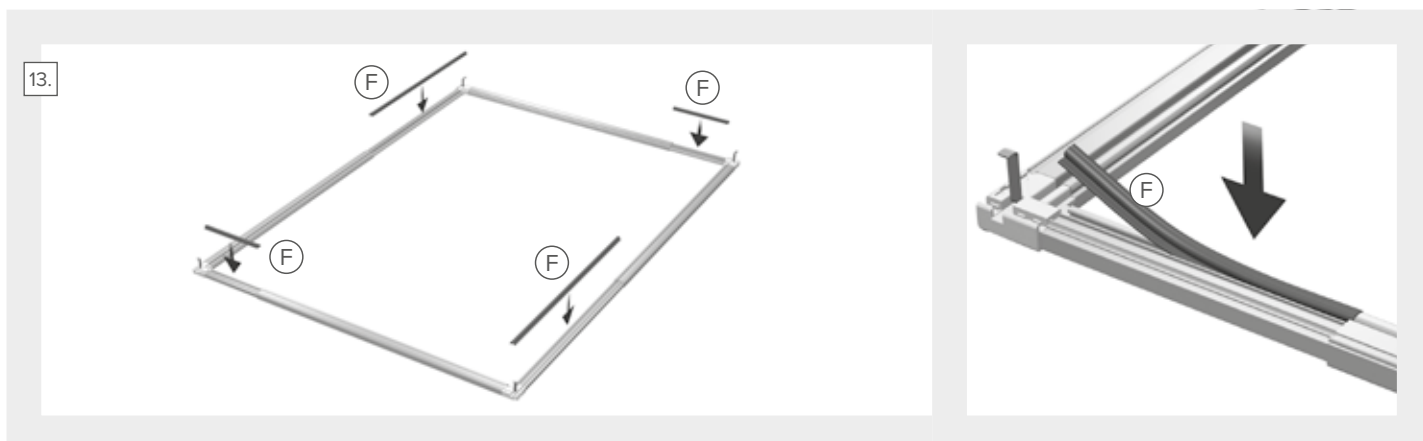

13. Coloque las tiras de tope (F) entre las esquinas y los grandes perfiles telescópicos sobre los perfiles telescópicos más pequeños.

13. Colocar as calhas travão (F) entre os cantos e os perfis telescópicos grandes por cima dos perfis telescópicos menores.

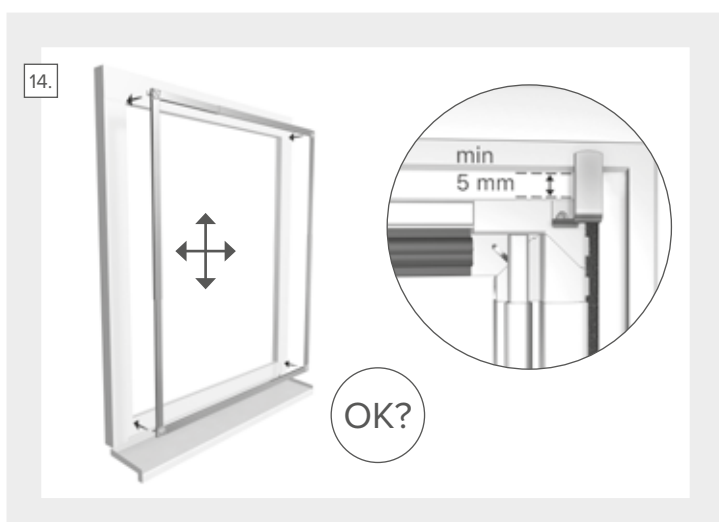

14. Inserte el bastidor plegable en el marco de la ventana como se muestra en los pasos 33. – 34. Para verificación: Todos los ganchos deben estar en contacto con el lado izquierdo o derecho de la ventana. Los ganchos superiores más largos deben sobresalir al menos 5 mm por encima del marco de la ventana. De lo contrario, corrija la longitud de las tiras de tope.

! **Atención! Haga todas las correcciones solo después de quitar el bastidor plegable y colocarlo en una superficie de trabajo uniforme.**

14. Inserir a estrutura dobrável na moldura da janela, como mostrado nos passos 33. – 34. Para verificação: Todos os ganchos devem ter contacto tanto com o lado esquerdo ou direito da janela. Os ganchos superiores mais longos devem sobressair pelo menos 5mm por cima da moldura da janela. Caso contrário, corrigir o comprimento das calhas travão.

! **Atenção! Fazer todas as correções apenas depois de retirar a estrutura dobrável e colocá-la numa superfície de trabalho uniforme.**

Opción B: Determinación del tamaño con cinta métrica/ Opção B: Determinação do tamanho com fita métrica

Si la ventana es demasiado alta o demasiado ancha para ajustar el bastidor plegable directamente en la ventana al tamaño apropiado, este método es otra opción.

Se a janela for muito alta, ou muito larga para ajustar a estrutura dobrável diretamente na janela ao tamanho apropriado, este método é outra opção.

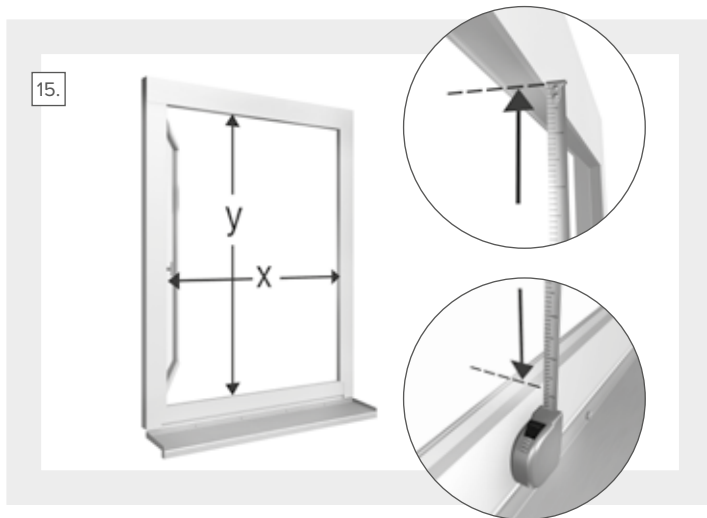

15. Con la ventana abierta, mida la parte interna de la ventana (el ancho interno X y la altura interna Y) y escriba X e Y (todas las medidas en mm).

15. Com a janela aberta, medir a parte interior da janela (a largura interna X e a altura interna Y) e escrever X e Y (todas as medidas em mm).

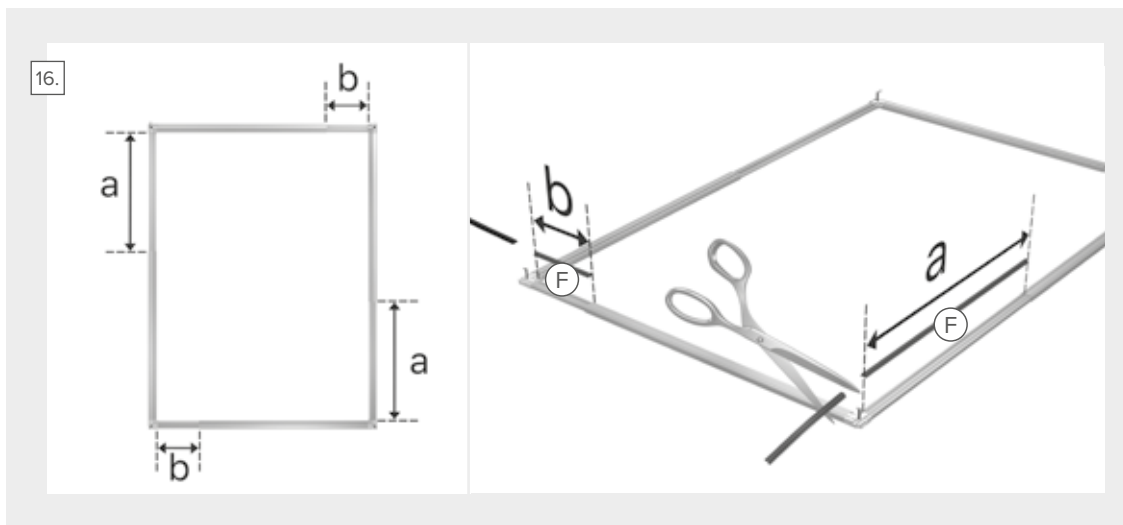

16. Determine las dimensiones (a), (b) para las tiras de tope \textcircled{F} (dos para cada ancho y dos para cada altura) de acuerdo con las siguientes fórmulas, transfiera la dimensión exacta a las tiras de tope:

2 x Tiras de tope para la altura: $a = y - 745\text{mm}$

2 x Tiras de tope para el ancho: $b = x - 750\text{mm}$

Ejemplo de cálculo:

Altura interior de la ventana: $y = 1000\text{mm}$ (100cm)

Corte las tiras de tope a la altura:

$a = 1000\text{mm} - 745\text{mm} = 255\text{mm}$ (25,5cm)

16. Determinar as dimensões (a), (b) para as calhas travão \textcircled{F} (duas para cada largura e duas para cada altura), de acordo com as seguintes fórmulas, transferir a dimensão exacta para as calhas travão:

2 x Calhas travão para a altura: $a = y - 745\text{mm}$

2 x Calhas travão para a largura: $b = x - 750\text{mm}$

Exemplo de cálculo:

Altura interior da janela: $y = 1000\text{mm}$ (100 cm).

Cortar as calhas travão à medida (a) da altura:

$a = 1000\text{mm} - 745\text{mm} = 255\text{mm}$ (25.5 cm)

17.

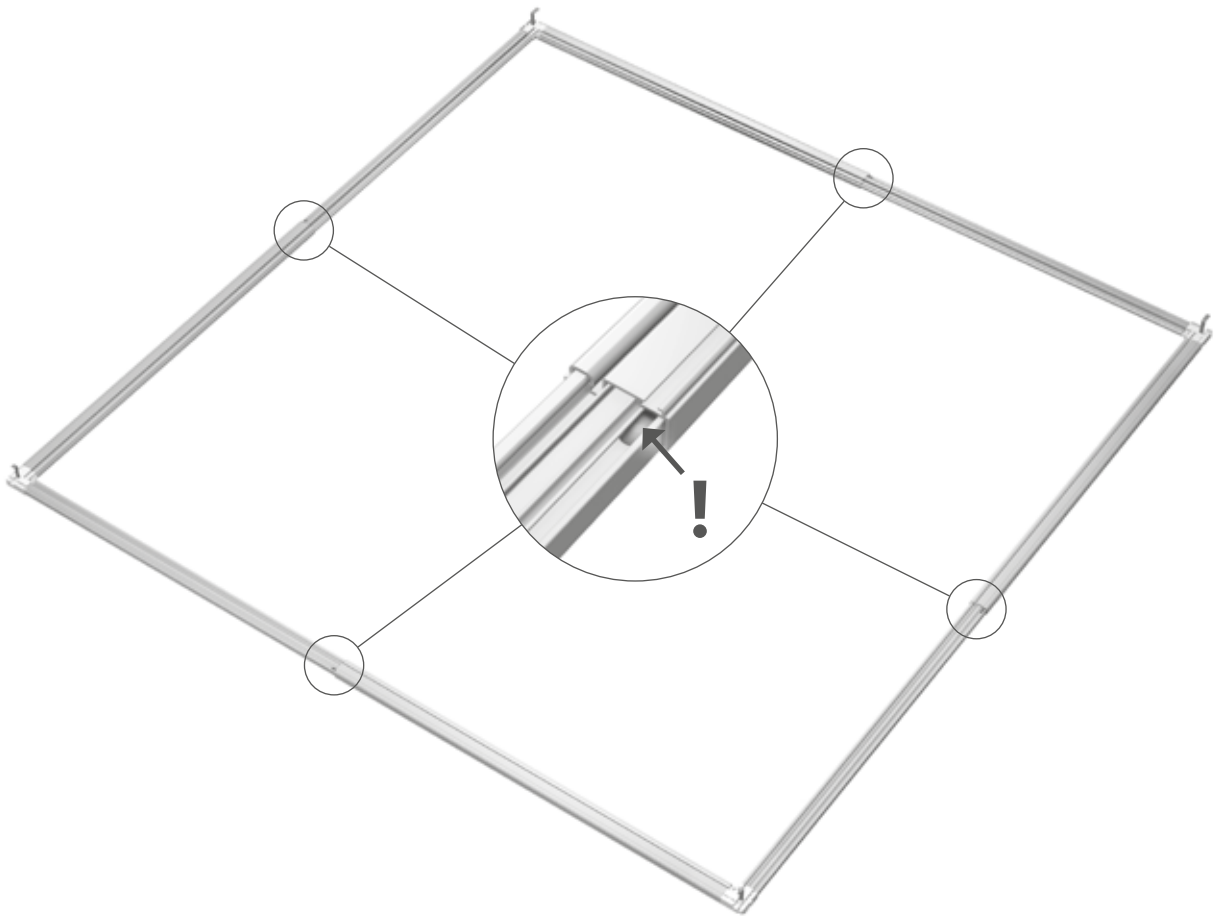

17. Separe los perfiles telescópicos hasta que las tiras de tope encajen fácilmente en los perfiles internos del bastidor.

! **¡Atención! Sostenga los perfiles telescópicos en el medio y sepárelos en paralelo. Uniformemente a izquierda y derecha, luego arriba y abajo. Preste atención a la marca: ¡no separe los perfiles telescópicos más allá de la marca!**

17. Separar os perfis telescópicos até que as calhas travão encaixem facilmente nos perfis internos da estrutura.

! **Atenção! Segurar os perfis telescópicos no meio e separá-los paralelamente. De modo uniforme à esquerda e à direita, depois em cima e em baixo. Atenção à marca – não separar os perfis telescópicos para além da marcação!**

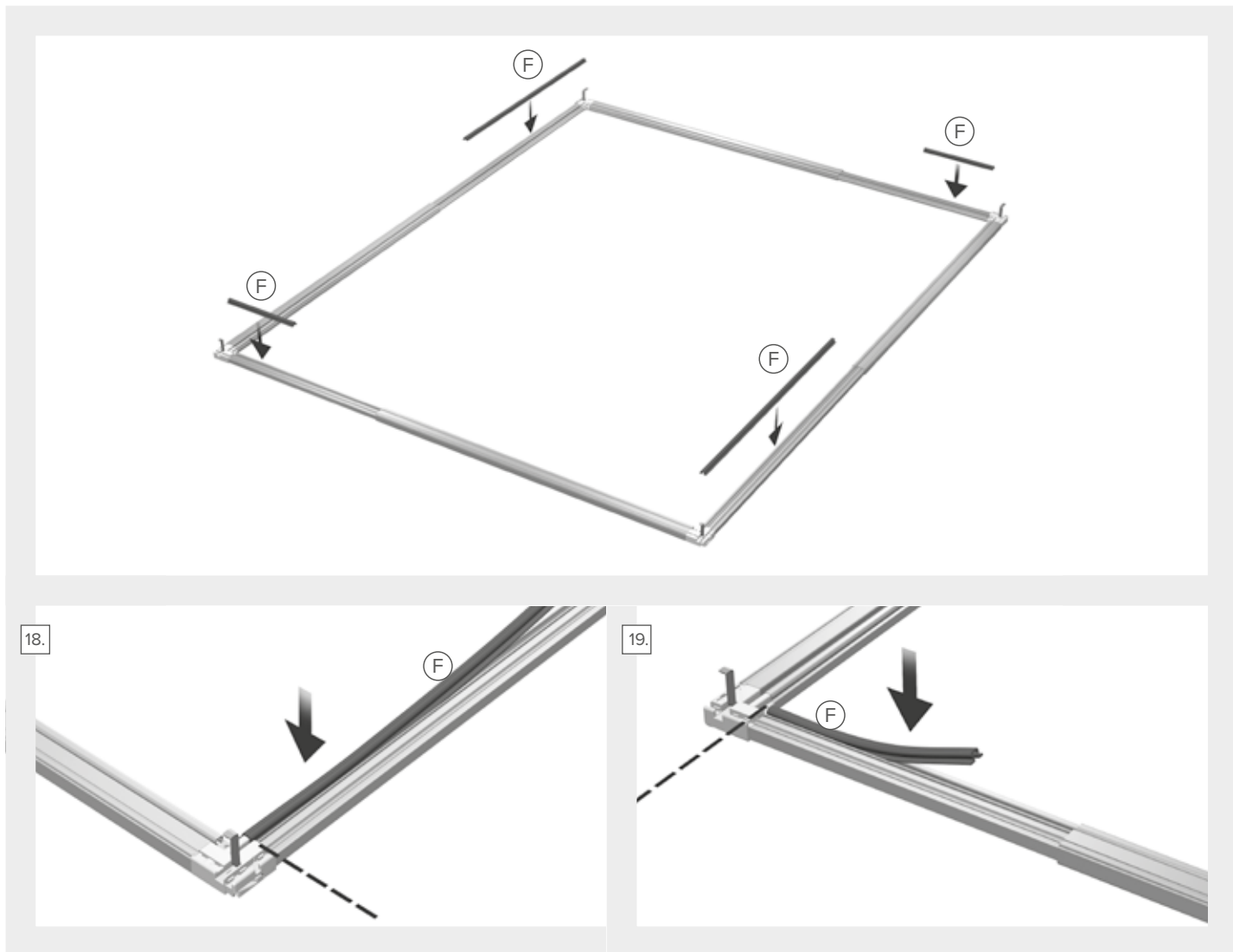

18. Comenzando en la esquina, inserte las dos tiras de tope ⑤ para la altura (a) en el perfil interno del perfil telescópico izquierdo y derecho.

19. Inserte las dos tiras de tope restantes ⑤ para el ancho (b) en el perfil interno de los perfiles telescópicos superior e inferior. Comience nuevamente desde la esquina al insertar las tiras de tope.

18. Começando pelo canto, inserir as duas calhas travão ⑤ para a altura (a) no perfil interno do perfil telescópico, à esquerda e à direita.

19. Inserir as duas calhas travão restantes ⑤ para a largura (b) no perfil interno dos perfis telescópicos, na parte superior e inferior. Começar novamente a partir do canto ao inserir as calhas travão.

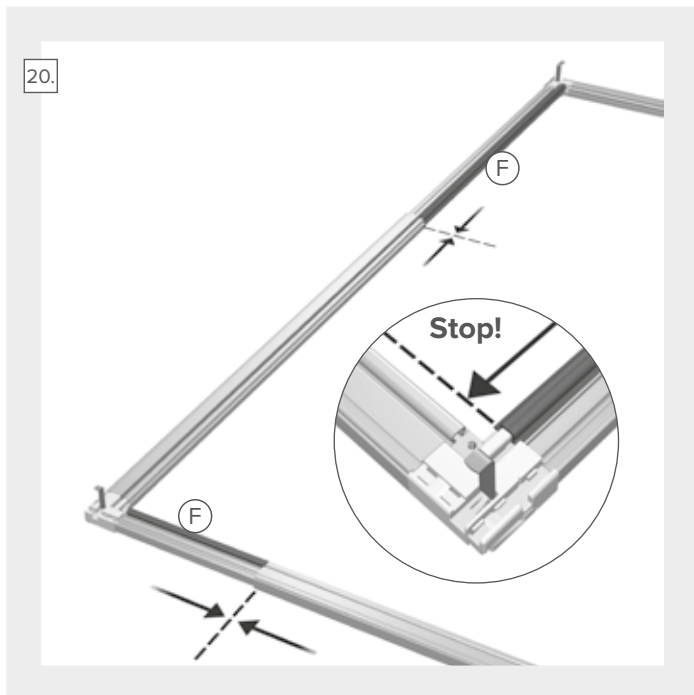

20. Empuje el bastidor plegable en altura y ancho de la siguiente manera hasta que las tiras de tope ⑤ estén apretadas: sostenga los perfiles telescópicos en el medio y empújelos juntos en paralelo. Uniformemente a izquierda y derecha y luego arriba y abajo. No empuje la tira de tope para que se deslice en las esquinas.

20. Empurrar a estrutura dobrável em altura e largura, da seguinte forma até às calhas travão ⑤ estarem bem apertadas: Segurar os perfis telescópicos no meio e empurrá-los juntos paralelamente. Uniformemente para a esquerda e direita, depois para cima e para baixo. Não empurrar a calha travão a ponto de deslizar para os cantos.

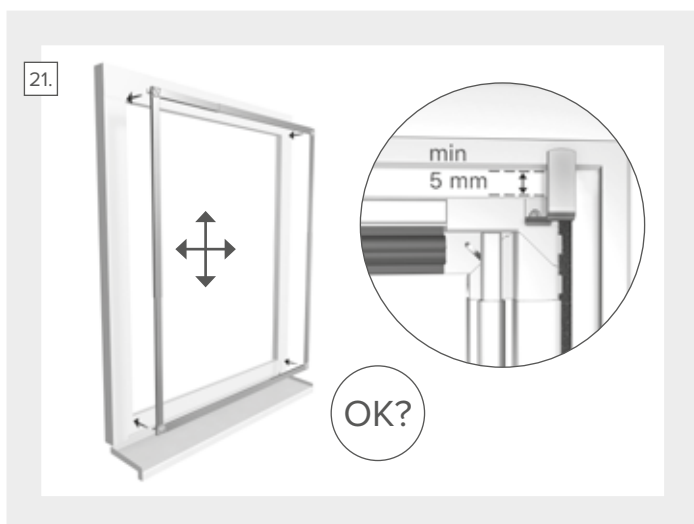

21. Inserte el bastidor plegable en el marco de la ventana como se muestra en los pasos 33. – 34. Para verificación: Todos los ganchos deben estar en contacto con el lado izquierdo o derecho de la ventana. Los ganchos superiores más largos deben sobresalir al menos 5 mm por encima del marco de la ventana. De lo contrario, corrija la longitud de las tiras de tope.

! **¡Atencion! Haga todas las correcciones solo después de quitar el bastidor plegable y colocarlo en una superficie de trabajo uniforme.**

21. Inserir a estrutura dobrável na moldura da janela, como mostrado nos passos 33. – 34. Para verificação: Todos os ganchos devem estar em contacto com o lado esquerdo ou direito da janela. Os ganchos superiores mais longos devem sobressair pelo menos 5mm por cima da moldura da janela. Caso contrário, corrigir o comprimento das calhas travão.

! **Atenção! Fazer todas as correções apenas depois de retirar a estrutura dobrável e colocá-la numa superfície de trabalho uniforme.**

AJUSTE LAS TIRAS DE CEPILLO/ AJUSTAR AS TIRAS ESCOVA

Las tiras de cepillo sirven como sello lateral para el bastidor plegable cuando se montan posteriormente en la ventana.

As tiras escova servem como vedação lateral para a estrutura dobrável quando montada posteriormente na janela.

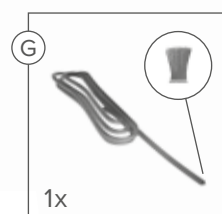
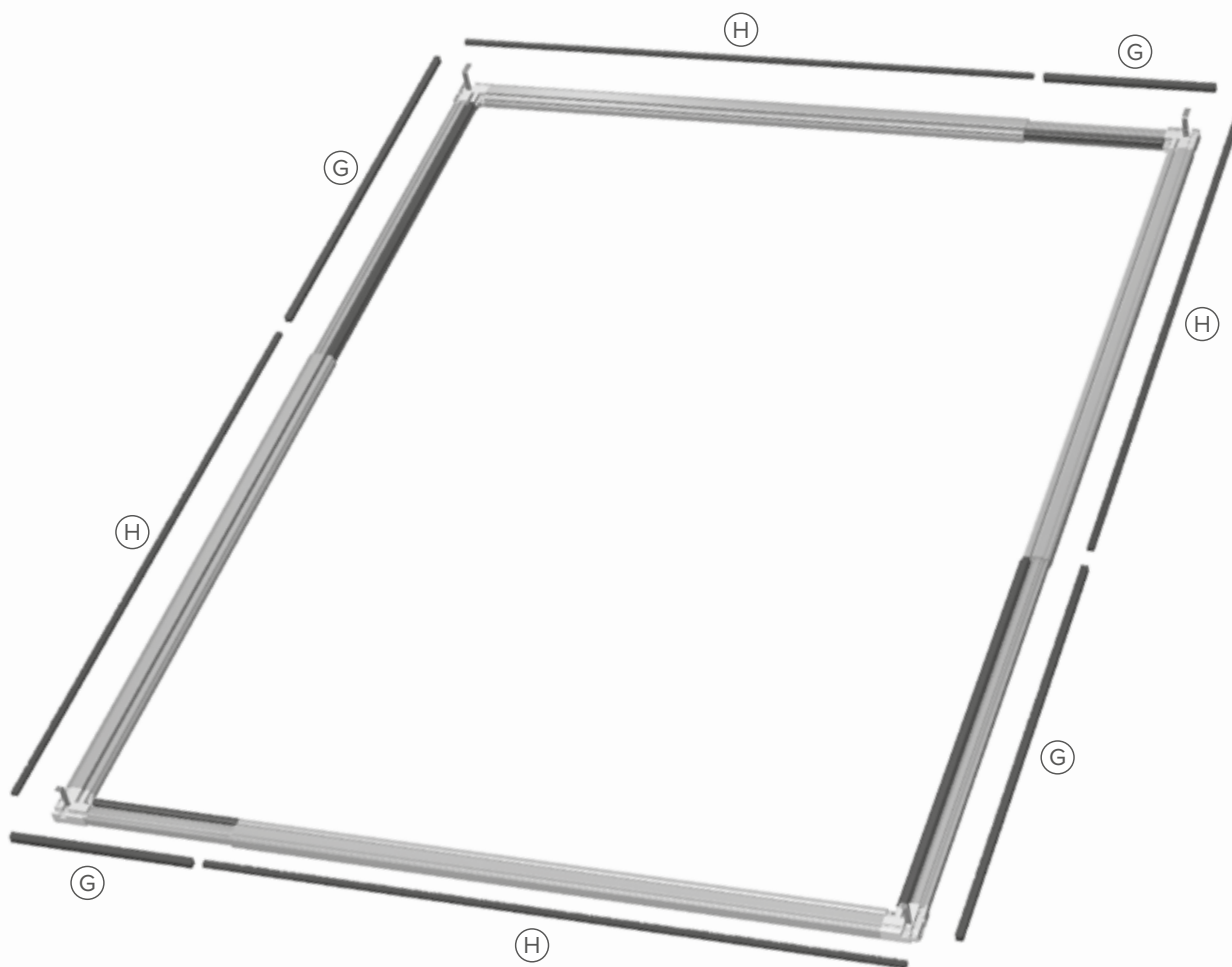

Tiras de cepillo, cerdas largas
Tiras escova, cerdas longas

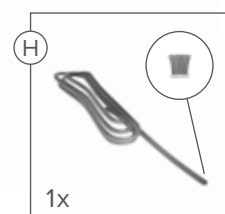

Tiras de cepillo, cerdas cortas
Tiras escova, cerdas curtas

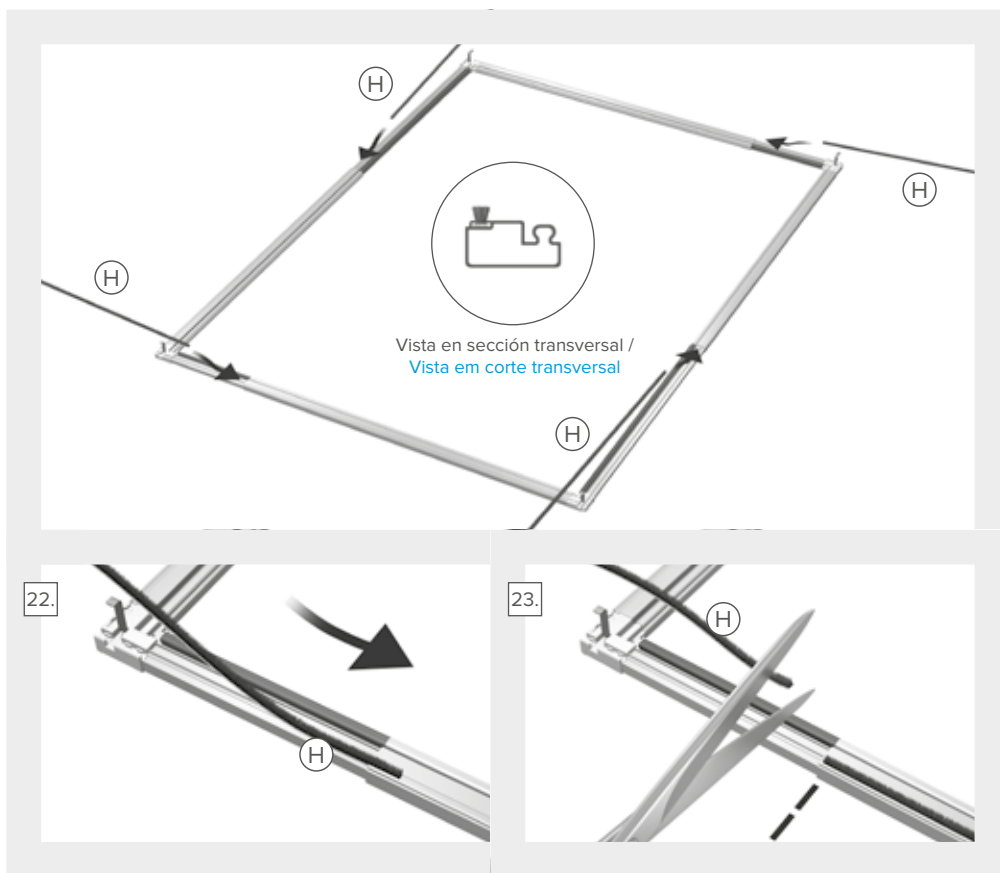

22. Primero, sacar la tira del cepillo de cerdas cortas ④ dentro del perfil externo telescópico más grande. Inserte la tira del cepillo comenzando desde el medio hacia la esquina.

23. Corte el exceso exactamente en el borde interior del perfil más grande.

22. Primeiro, puxar a tira escova com cerdas curtas ④ para dentro do perfil externo telescópico maior. Inserir a tira escova começando do meio na direção do canto.

23. Cortar o excesso exatamente na extremidade interna do perfil maior.

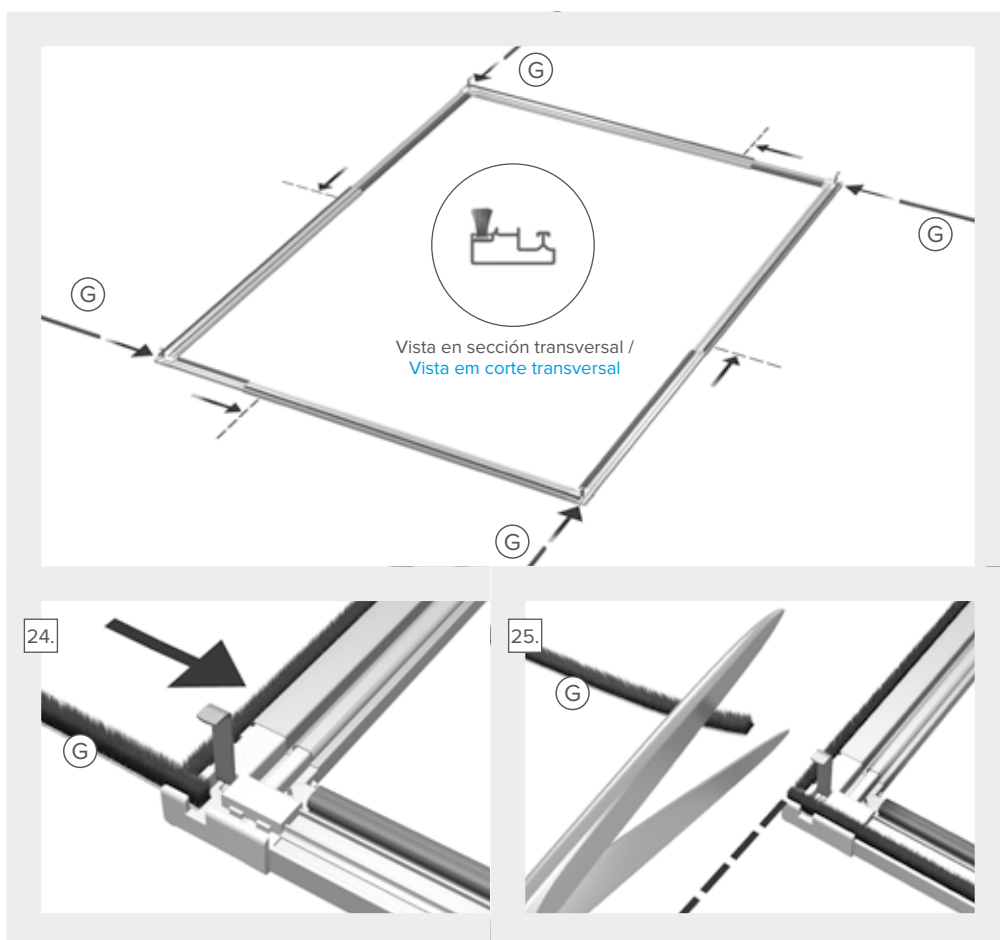

24. Tire de la tira del cepillo de cerdas largas ⑤ desde los cuatro lados, comenzando por la esquina y el perfil exterior hacia el perfil telescópico más pequeño. Deslice la tira del cepillo prox. 2–3 cm debajo del perfil más grande.

25. Luego corte el exceso exactamente al final del bastidor plegable.

24. Puxar a tira escova com cerdas longas ⑤ nos quatro lados, começando pelo canto e no perfil externo para dentro do perfil telescópico menor. Deslizar a tira escova prox. 2–3 cm sob o perfil maior.

25. Em seguida, cortar o excesso exatamente no final da estrutura dobrável.

COLOQUE LA RED/ COLOCAR A REDE

La red Clear View Ultra se fija junto con las pestañas de agarre transparentes.

A rede Clear View Ultra é fixada juntamente com as pestasñas de agarre transparentes.

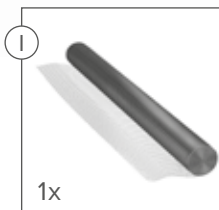
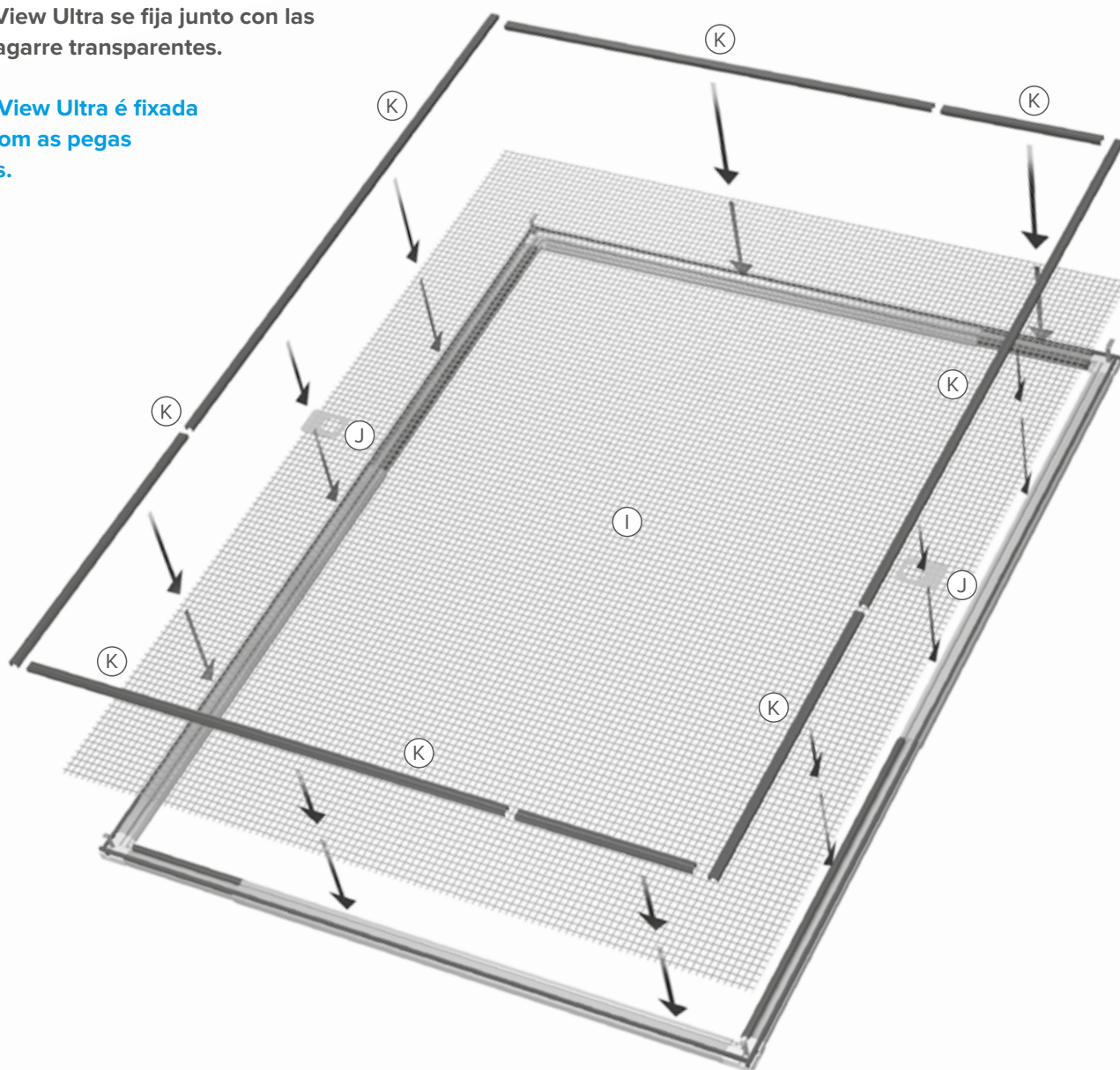

1x

Malla de red Clear View Ultra
Rede com malha Clear View Ultra

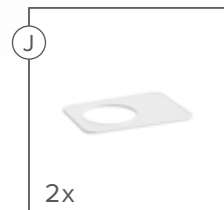

2x

Pestañas de agarre, transparentes
Pegas transparentes

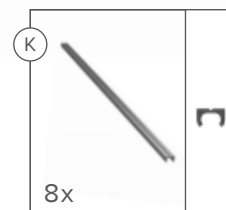

8x

Canaletas de clip
Calhas clip

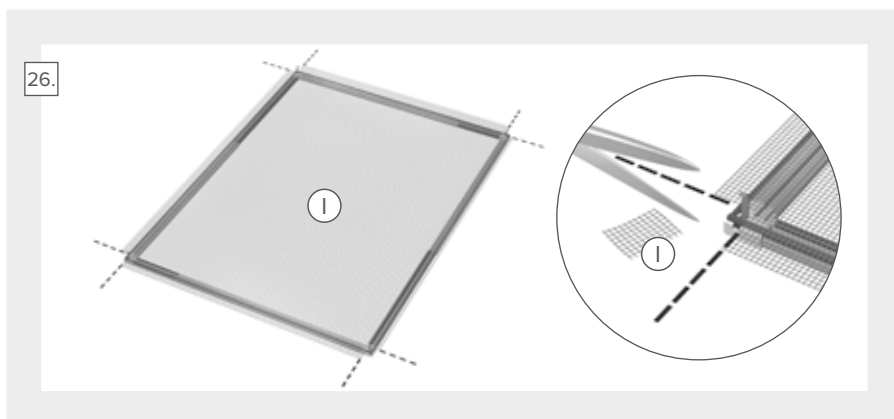

26. Coloque la red ① en el bastidor plegable. Corte la red exactamente en los ganchos. Con los ganchos expuestos, la malla ① debe quedar plana sobre el bastidor plegable. La ayuda de una segunda persona puede ser útil para tensar la red.

26. Colocar a rede ① sobre a estrutura dobrável. Cortar a rede exatamente nos ganchos. Com os ganchos expostos, a rede ① deve ficar plana na estrutura dobrável. A ajuda de uma segunda pessoa pode ser útil para tensionar a rede.

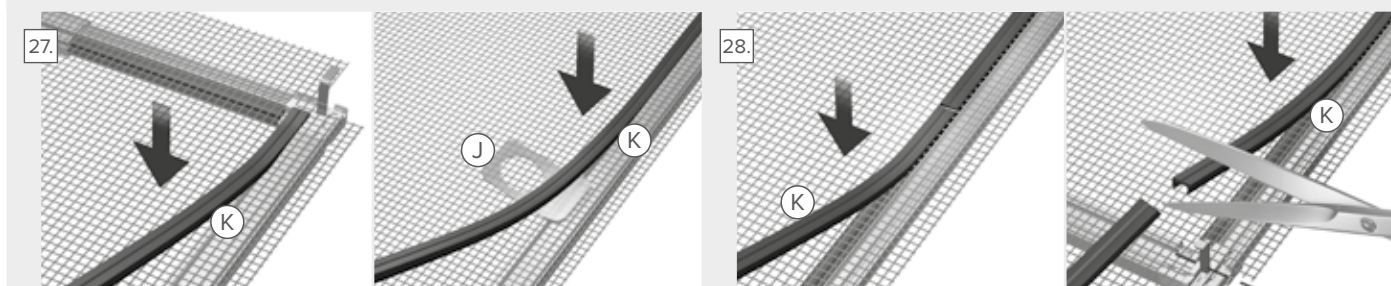
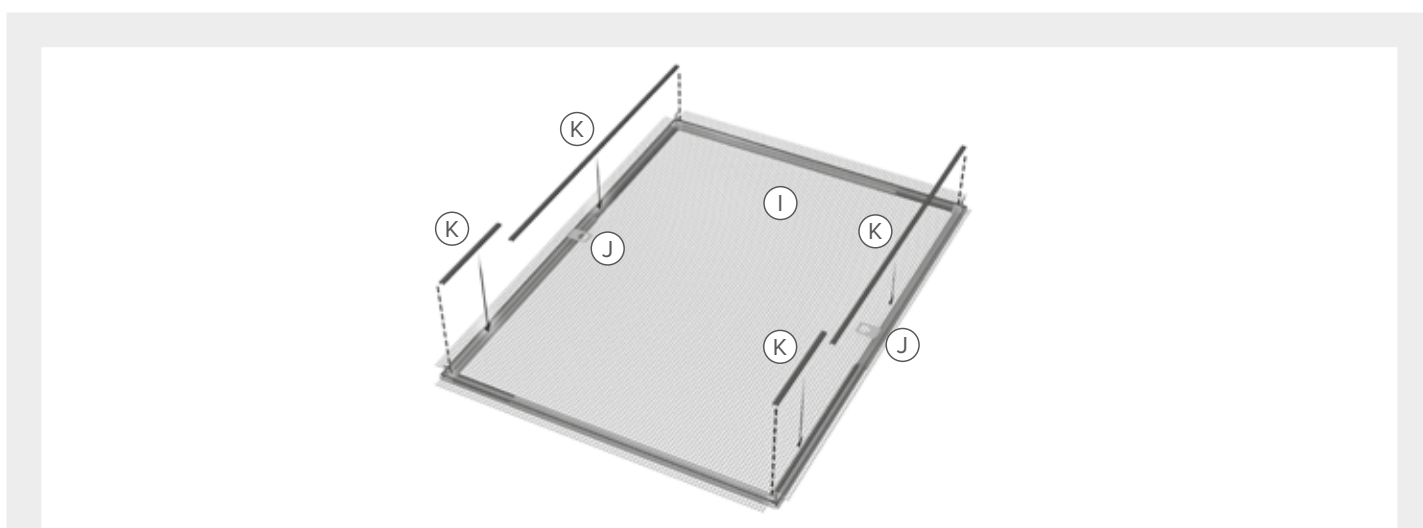

27. Asegure un canal de clip ⑧ entre los ganchos largos y cortos izquierdos y derechos (en los perfiles verticales interiores) para asegurar la malla ① junto con las pestañas de agarre transparentes ④. La aplicación comienza en la esquina. La posición de las pestañas de agarre es aproximadamente en el medio del bastidor plegable.

28. Asegure el segundo canal de clip adyacente al primero y corte el exceso en su esquina para que el canal de clip se pueda extender lo más posible

27. Prender uma calha clip ⑧ entre os ganchos longos e curtos, à esquerda e à direita (nos perfis verticais interiores) para fixar a rede ① juntamente com as pegas transparentes ④. A aplicação começa no canto. A posição das pegas é aproximadamente no meio da estrutura dobrável.

28. Prender a segunda calha clip adjacente à primeira e cortar o excesso no respetivo canto, para que a calha clip se se possa estender o máximo possível.

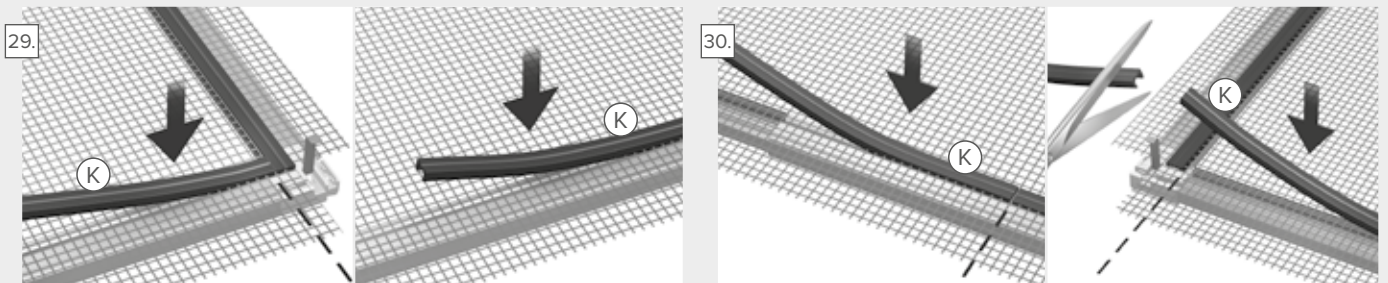
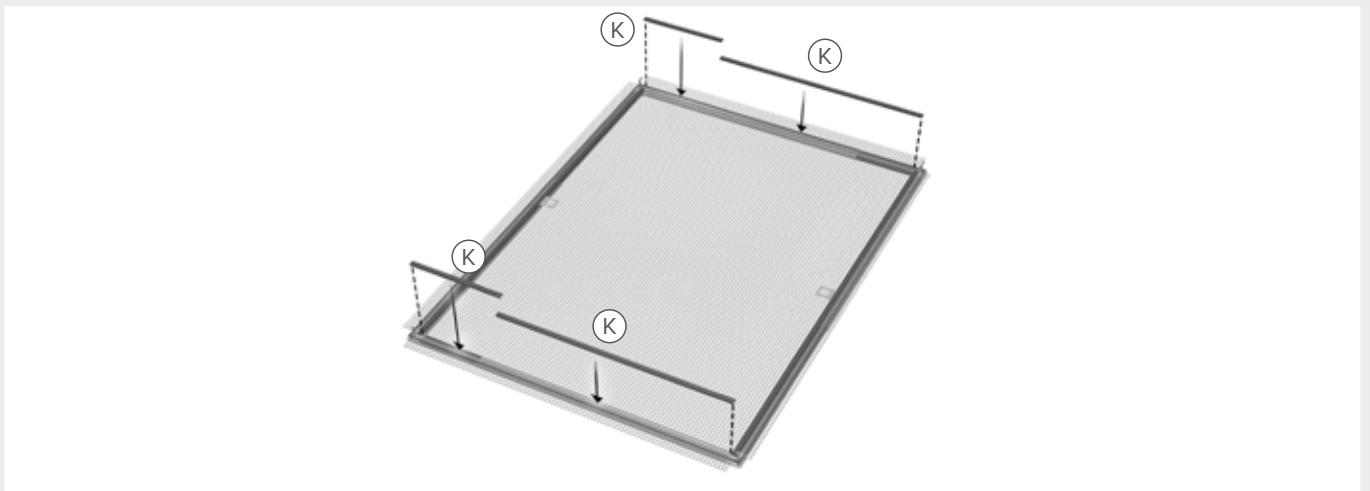

29. Aplique un canal de clip completo (K) en la parte superior e inferior (en los perfiles horizontales interiores). Comience a aplicar el canal uniendo los canales de clip ya aplicadas.

29. Aplicar uma calha clip completa (K) na parte superior e inferior (nos perfis horizontais interiores). Começar a aplicar a calha juntando às calhas clip já aplicadas.

30. Corte el exceso de canales de clip hasta el tamaño correcto y colóquelos en su lugar.

30. Cortar o excesso das calhas clip (K) no tamanho certo e colocá-las no lugar.

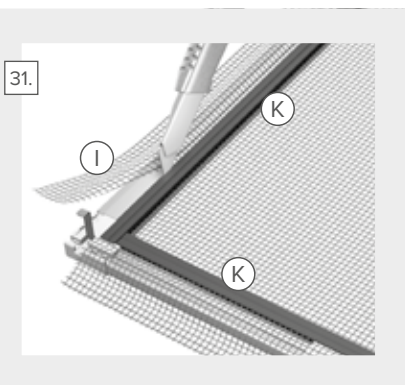

31. Corta la malla (I) en el exterior a lo largo de los canales de clip (K).

31. Cortar a rede (I) por fora ao longo das calhas clip (K).

MONTAJE DE LAS TAPAS/ MONTAGEM DAS TAMPAS

Las tapas están montadas para mejorar la estética.

As tampas são montadas para melhorar a estética.

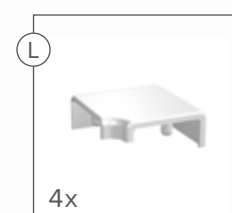

Juego de tapas
Conjunto de tampas

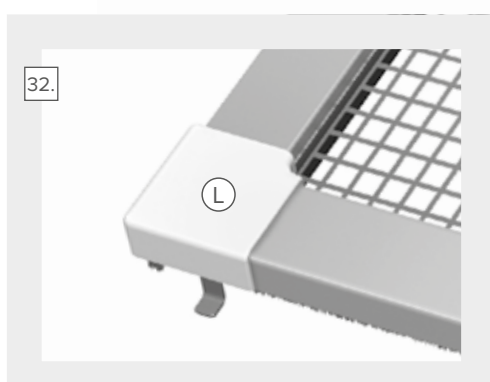

32. Coloque las tapas ① en las esquinas.

32. Colocar as tampas ① nos cantos.

COLOCAR EL BASTIDOR PLEGABLE EN LA VENTANA/COLOCAR A ESTRUTURA DOBRÁVEL NA JANELA

El bastidor plegable terminado se aplica a la ventana prevista.

A estrutura dobrável terminada é aplicada na janela a que se destina.

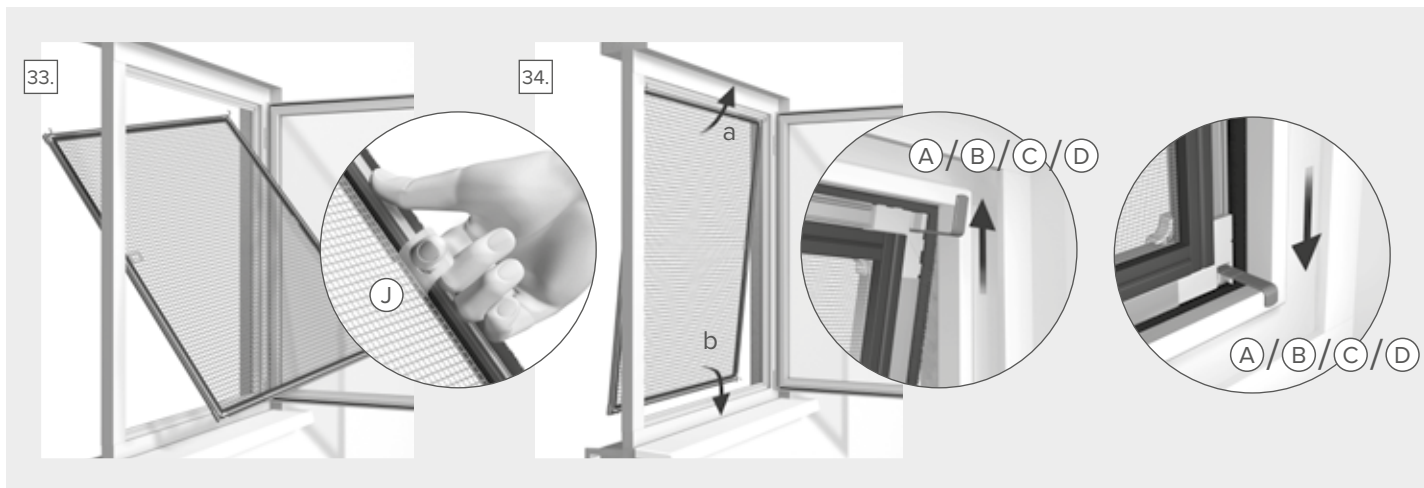

33. Guíe el bastidor plegable en diagonal fuera de la ventana por las pestañas de agarre transparentes ④.

34. Primero, cuelgue los ganchos superiores ①/②/③/④ sobre el borde superior del marco de la ventana y presione el bastidor plegable hacia arriba tanto como sea posible. Guíe los dos ganchos inferiores L sobre el borde inferior del marco de la ventana y baje el marco.

33. Guiar a estrutura dobrável na diagonal para fora da janela pelas pegas transparentes ④.

34. Primeiro, pendurar os ganchos superiores ①/②/③/④ sobre o rebordo superior da moldura da janela e empurrar a estrutura dobrável para cima o máximo possível (a). Guiar os dois ganchos inferiores L sobre o rebordo inferior da moldura da janela e baixar a estrutura.

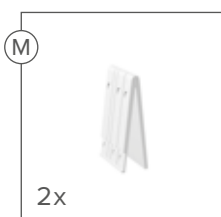
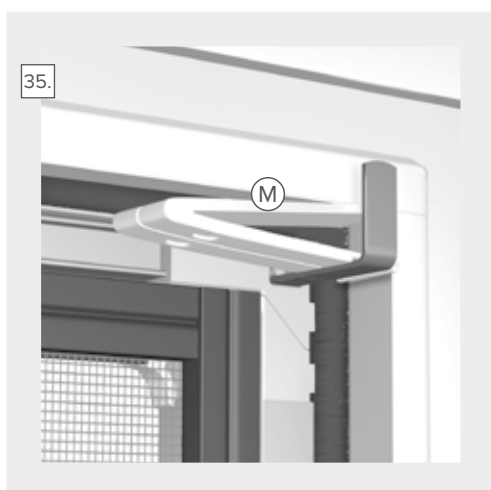

2x

Espaciador
Espaçador

35. Rompa el espaciador al mismo nivel que el ancho del bastidor plegable. Coloque los dos espaciadores entre los ganchos superiores y el marco de la ventana y deje que encaje en su lugar.



¡Listo! Feito!

35. Quebrar os espaçadores ⑤ ao mesmo nível da largura da estrutura dobrável. Posicionar os dois espaçadores entre os ganchos superiores e a moldura da janela e deixar que encaixe no lugar.



No se apoye - ¡peligro de caerse!

Não se apoie - risco de cair!

- ! Las posibles arrugas de la red causadas por el envío en el paquete se pueden aliviar con un secador de pelo convencional: simplemente caliente la red a la posición más alta a una distancia de aprox. 20cm
- ! Os possíveis vincos na rede causados pelo transporte na embalagem, podem ser suavizados com um secador de cabelo convencional.: Simplesmente aquecer a rede na posição mais alta a uma distancia de aproximadamente 20cm.

- ! **Extracción y reinstalación del bastidor plegable:**
Para quitar el bastidor plegable Alu, quite los espaciadores, sostenga las pestañas de agarre transparentes, levante el bastidor Alu y guíelo a través de la ventana (Nota: no desarme el bastidor plegable de modo que el tamaño se conserva durante el reensamblaje). Verifique la posición de los ganchos (consulte el paso 34) después de reinstalar el bastidor plegable Alu. Asegúrese de reinstalar los espaciadores (consulte 35.).
- ! **Remoção e reinstalação da estrutura dobrável:**
Para remover a estrutura dobrável Alu, remover os espaçadores, segurar as pegas transparentes, levantar a estrutura Alu para cima e guiá-la pela janela para o interior (Nota: não desmontar a estrutura dobrável a fim de que a dimensão seja conservada durante a remontagem). Por favor, verificar a posição dos ganchos (consultar o passo 34.) depois de reinstalar a estrutura dobrável Alu. Não esquecer de reinstalar os espaçadores (consultar 35.).

